ATIS 90

Stroje horizontálního balení stretch folií



Modelová řada : ATIS

ATIS 90

Balení, kompletace a ochrana stretch folií pro výrobky typu lišty, podlahové dílce, profily, hliníkové tyče.

Pracovní postup

Produkt se automaticky posouvá po poháněném dopravníku přes kruh a stroj ovíjí celý výrobek. Výstupním poháněným dopravníkem je již vysunut ovinutý výrobek, jehož konec je detekován světelnou závorou.

Standardní vybavení

◆ Dvoucívková zásobníková hlava umožňující rychlejší a zesílené ovíjení. ◆ Lze volit i jednoduché ovíjení, popř. dvěma cívkami s rozdílnou šířkou folie. ◆ Ovládání dotykovým panelem. ◆ Rychlá výměna cívek bez použití nářadí s vlastním zablokováním systému. ◆ Nastavitelný tah folie s automatickým systémem navedení a ustrížení folie na výrobku. ◆ Dodatečné ovíjení na koncích výrobku pro vyšší ochranu s volitelnou rychlostí ovíjení a řízené překrytí folie.

- poruchová hlášení
- programování v 6 jazycích
- zapnutí /vypnutí přítlaku
- časem řízený přítlak
- zastavení dopravníků
- 6 ovíjecích programů

- ◆ Standardní program-ovíjení od jednoho konce ke druhému, ovíjení pouze na koncích a 4 volitelné programy.
- ◆ Volitelná rychlost poháněných dopravníků pro řízení rychlosti ovíjení a nastavení překrytí folie.
- ◆ Pohon prstence trapézovým pásem zajišťující nízké opotřebení a údržbu.
- ◆ Certifikace CE -2006/42CE, 2004/42/CE & 93/68/CEE

Technická specifikace

Balený výrobek:

Délka (max./min.)	neomezeno/500mm
Šířka / výška	Viz. graf
Min. rozměry	200x200x500mm (délka)

Cívka folie:

Šířka	100 nebo 166mm
Tloušťka	17,23,30 mikronů
Vnitřní / vnější Ø	38 / 200mm

Elektrické zařízení:

Celkový příkon	1,27 kW
Napájení	230V
Ovládání	24V
Rychlost otáček	5-200 ot./min.
Frekvenční měnič	Fuji
Programovatelný PLC	Omron
Stlačený vzduch	6 bar

Doporučený dopravník:

Užitná šířka	600mm
Délka	1000mm
Pracovní výška	nastavitelná
Příkon	0,37 kW
Rychlost	od 30 m/min.
Max. zatížení na dopravník	15kg na metr
Celková váha stroje	185kg (1,5 x 1,05 x 1,85m)

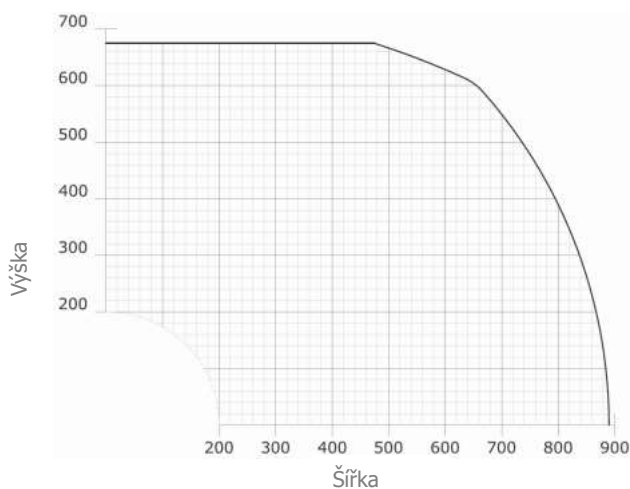
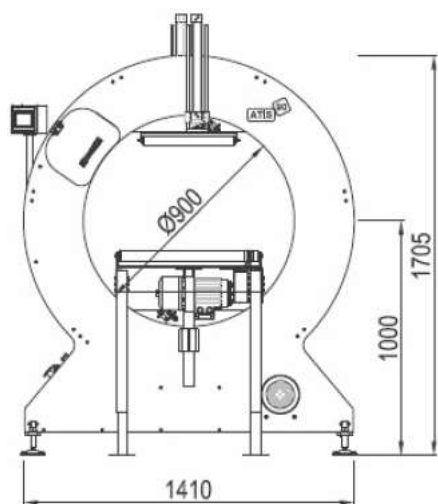

Standardní vybavení stroje



Ochranný kruh



Nastavení tahu folie



Dvoucívková hlava



Automatický stříh a zavedení folie



Rychlost otáčení kruhu



Dotykový panel