



Stroje Na Balení Průtažnou Folíí

CTT 300 CU



CYKLOP[®]
GLOBAL PACKAGING SOLUTIONS

STRAPPING
WRAPPING
CODING
TAPING

Automatický ovinovací stroj typ CTT 300 CU

Stroj je určený pro balení a fixaci zboží na paletách. Pro přísun zboží do prostoru balení se používá vysokozdvizný vozík nebo paletový vozík. Obsluha zahájí ovíjecí cyklus tlačítkem start na stroji nebo dálkovým ovládačem. Po dokončení balicího cyklu stroj CTT 300 CU připevní fólii k paletě a folii odřízne.

Snadná změna všech parametrů programu a nastavení pomocí nového displeje. Všechny funkce CTT 300 CU lze ovládat ručně. Zvolený poměr předběžného průtahu folie zůstává po celou dobu balení konstantní, což zaručuje stále nízkou spotřebu folie.



Technické údaje stroje ve standardním provedení

Stroj	Průměr stolu	Ø1650 mm
	Rychlost točny	Nastavitelná od 15 ot/ min.
	Start / stop	Frekvenčně řízeno
	Počet ovinutí dole/nahoře	1–15
	Pojezd jednotky průtahu	Frekvenčně řízeno
	Pre-stretch system	POWER ECOSTRETCH⁺
	Pre-stretch předpětí	60, 100, 130, 160, 200, 280, 340 or 400 % adjustable
	Programy ovinování	9 nastavitelné
	Řídicí jednotka	PLC
Příkon	Napájení	1 Ph 240V 50 Hz
	Ochrana	IP54
	Jištění	10 A
Rozměr palet	Max. velikost (délka x šířka)	1200 x 1000 mm
	Max. výška včetně palety	2200 mm
	Celková váha palety	2000 Kg
Folie	Dutinka	76 mm
	Max. vnější průměr	250 mm
	Max. šířka folie	500 mm
	Tloušťka folie	9-35 µm

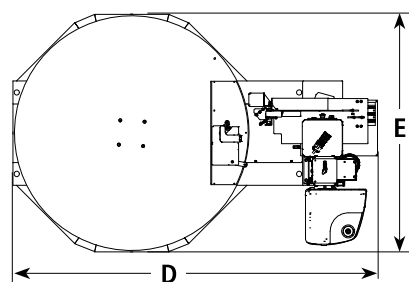
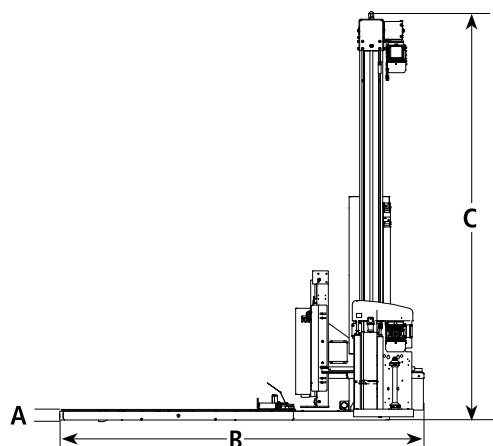

Dim (mm)	A	B	C	D	E
Standard	73	2550	2800	2475	1660

Hmotnost, standardní provedení: 600 kg (může lišit v závislosti na doplňcích). Vyráběné rozměry: L2900 x H750 x W1700 mm, hmotnost: 770 kg.

www.cyklopack.cz
kontakt: +420 558 340 230

Cyklopack, s.r.o.
Vendryně 1012

info@cyklopack.cz

CYKLOP[®]
GLOBAL PACKAGING SOLUTIONS

STRAPPING
WRAPPING
CODING
TAPING