

Poloautomatická ovíječka s otočným ramenem CTA 200

Ovíjení stretch folií - hospodárná metoda, k bezpečné stabilizaci volně loženého obsahu na paletě



Poloautomatický ovíječ palet typ CTA 200

CTA 200 je ovíječka s otočným ramenem s osvědčenou CYKLOP technikou. Je koncipována pro nízký obsah (nízký balený předmět - vzniká ve všech oblastech).

Díky širokým možnostem přídavných zařízení a nastavení, nabízí ovíjecí stroj vysokou užitnou hodnotu a splňuje vysoké požadavky zákazníků.

Tyto vlastnosti zaručují optimální přepravu a ochranu baleného zboží, jakož i možnost dosažení nízkých nákladů na materiál, tzn. nízkou spotřebu stretch folie.

Jednoduchý

- jednoduchá obsluha a rozmanité možnosti nastavení
- rychlá a jednoduchá výměna folie
- automatické snímání výšky
- není nutný žádný stlačený vzduch

Variabilní

- 5 standardních programů (např. ochrana proti vlhkosti) a dodatečný program pro ruční používání
- ovíjí různotvárné balené zboží
- neomezená váha nákladu

Spolehlivý a efektivní

- nízká spotřeba folie - pomocí konstantně nastaveného předpětí
- extrémně robustní a stabilní rám
- tichý provoz

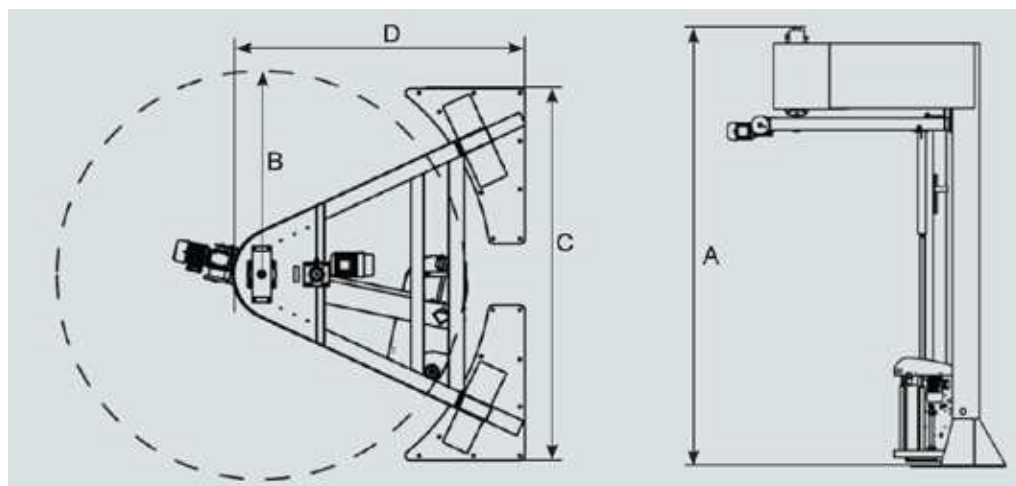

Rozměry (mm)	A	B	C	D
Standard	3573	1400	2397	2459

Specifikace

Stroj

Jemný rozběh / stop: elektronicky regulováno
Programy: 5 standardních programů + 1 dodatečný program pro manuální použití
Předpětí: manuální, mechanická brzda
Ovládání: Siemens PLC
Váha: ca. 690 kg
(může se změnit podle varianty)
CE-označení: EN 60204

Materiál

Průměr dutinky: 76 mm
Vnější průměr max.: 250 mm
Šířka folie: 500 mm
Tloušťka folie * (doporučeno): 15 - 35 μm

Elektrika

Napájení proudem: 3 x 400 V+N+PE, 50 Hz
Druh ochrany: IP 51

Paleta

Délka x šířka (max.): 1.200 mm x 1.200 mm
Výška vč. palety (max.): 2.400 mm

Volitelné:

- galvanizovaný rám

* Všechny CYKLOP ovíječky pracují s tloušťkou folie 9 - 35 μm pro předepnutou nebo normálně vinutou folii.
Ovíječka odpovídá směrnici 2006/42/EG.

Změny vyhrazeny.

© Copyright 2011 by Cyklop GmbH
Schutzvermerk ISO 16016 beachten

Cyklopack, spol. s r.o.
739 94 Vendryně

Tel. + 420 558 340 230-1
Fax + 420 558 350 713
www.cyklopack.cz
info@cyklopack.cz

CYKLOP
INTERNATIONAL

THE
STRAPPING
COMPANY

Stand 06/2011