



CTT 210

Ovinovací stroje

CYKLOP[®]
GLOBAL PACKAGING SOLUTIONS

STRAPPING
WRAPPING
CODING
TAPING

CTT 210 je jednoduchý a rychle použitelný stroj na ovinování zboží průtažnou fólií: Uživatel umístí paletu na točnu, spustí balicí program a po úplném zabalení palety odřízne fólii. Stroj zaručuje dobré zajištění nákladu při současném zachování nízkých nákladů na materiál na paletu. Napětí fólie je plynule nastavitelné. V konečném důsledku je stroj vhodný i pro optimální zajištění nepravidelně tvarovaných palet (zboží uložené na paletě).

Výhody

- Snadné a rychlé použití
- 80% – 145% – 235% Pre-Stretch (průtah folie)
- Rychlost balení 12 ot./min.
- 5 standardních programů + 1 manuál
- Pro balení nepravidelného nákladu palet
- Minimální náklady na materiál díky nízké spotřebě fólie

Možnosti

- Větší točny, vyšší stožary (vyšší palety)
- Nájezdová rampa
- Tvorba lana pro zlepšení stability palety
- Integrovaná váha
- Zařízení pro odstřížení folie



(mm)	A	B	C	D	E
Standard	73	2305	2800	2475	1660

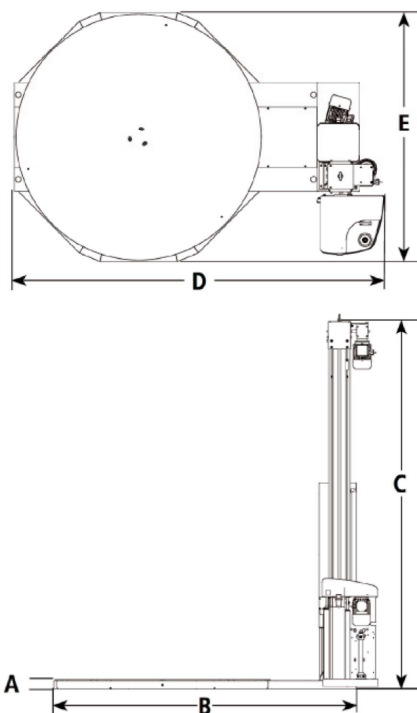

Technické údaje		
Stroj	Točna	Ø1650 mm
	Otáčky točny	12 Upm
	Start / stop	Frekvenční měnič
	Pojezd jednotky průtahu folie	Nastavitelné
	Jednotka trůtahu folie	
	Volba průtahu folie	80, 145 or 230%
	Programy	5 Standardních + 1 volitelný
	Řízení	PLC
El. přívod		1 fáze 240V; 50Hz IP54
Paleta	Max. rozměr Max. výška včetně palety Váha	1200 x 1000 mm 2200 mm 2000 kg
Folie	Vnitřní průměr dutinky Vnější rozměr, max. Max. šířka folie Tloušťka folie	76 mm 250 mm 500 mm 9-35 micron