

## Cyklop EMT AXRO - IN

Svazkový stroj kruhových produktů pomocí gumičky pro ruční a automatický provoz



## Svazkový stroj na gumičku CYKLOP EMT AXRO-IN

EMT AXRO-IN je speciálně vyroben pro svazkování produktů o minimálním vnitřním průměru 60 mm a maximální výšce 150 mm.

Produkty mohou být jednoduše, rychle a účinně svázány jak ručně tak i automaticky. Svazkovač EMT AXRO-IN je opatřen známou technologií sevření a svazkování, která je úspěšně používána po mnoho let v ostatních modelech AXRO. Tento stroj je k dispozici v mnoha odvětvích, například v automobilovém průmyslu a při svazování kabelů.

### Výhody:

- Svazkování produktů s vnitřním průměrem min. 60 mm
- Vhodný pro jednoduchou (tloušťka 1 mm) a trojitou (3K, tloušťka 2-3 mm) gumičku
- Velmi jednoduchá obsluha
- Robustní, vhodný pro trvalý provoz
- Možnost zabudování dopravníku, in-line provoz
- K dispozici automatické a plně automatické provedení.

### Provoz:

Produkt je zatlačen proti napnuté gumičce. Svazkový cyklus je spuštěn pomocí nožního spínače. Jehla zasune gumičku dolů do stroje a zastaví před agregátem. Horizontální jehla převezme gumičku a zavede do svíracího mechanismu. Konce gumičky jsou svázány a odřezány. Standardní svazkový stroje jsou nastaveny na jednoduchou gumičku (tloušťka 1 mm). Na přání zákazníka je možné svazkový stroj nastavit na 3K - gumičku (trojitou, tloušťka 2-3 mm).

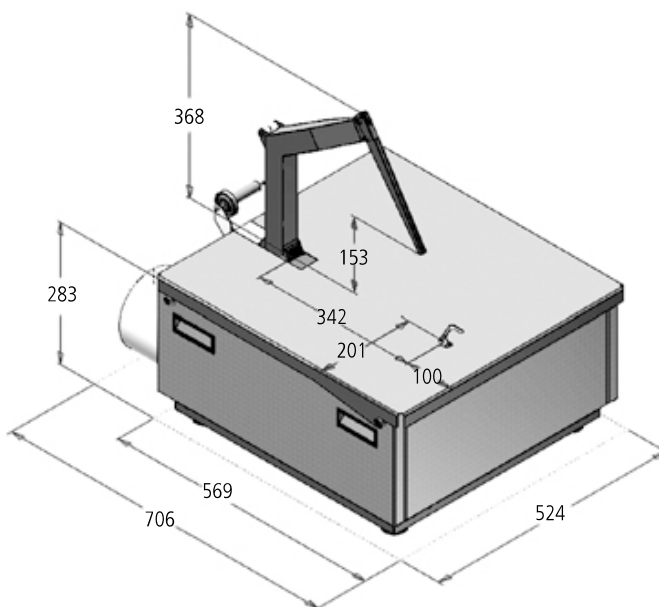

### Technická data:

Rychlost	až 20 cyklů / minuta
Napájení	230 V, 1 Ph, 50 Hz
Výkon	cca. 0,18 kW
Deska	nerezová
Váha stroje	cca. 60 kg

### Vázací materiál:

Elastická gumička	Cylastic PE	Cylastic PC 1300	Cylastic 3K
Pevnost	55 N	65 N	110 N
Průtah	240 %	245 %	310 %

Änderungen vorbehalten.

© Copyright 2011 by Cyklop GmbH  
Schutzvermerk ISO 16016 beachten

Cyklopack, spol. s r.o.  
Vendryně 1012  
739 94

Tel.: 0420 558 340 230  
Fax: 0420 558 350 713  
www.cyklopack.cz  
info@cyklopack.cz

**CYKLOP**  
INTERNATIONAL

THE  
STRAPPING  
COMPANY

Stand 07:2011