

Plně automatický páskovací lis Modulární konstrukce Série XZE

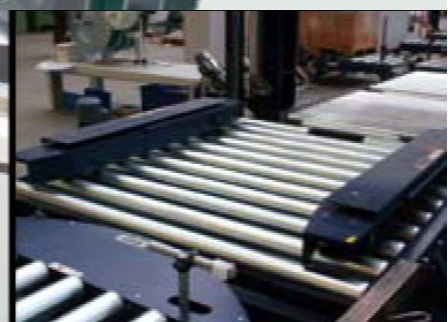

CYKLOP
INTERNATIONAL

THE
STRAPPING
COMPANY

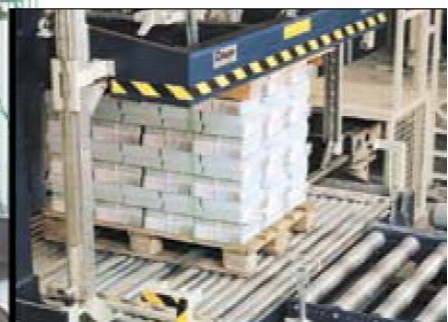

Točna s válečkovým dopravníkem

Páskovací lis

Plná automatika pro maximální účinnost

Modulární konstrukce

Plně automatický páskovací lis série XZE se vyznačuje snadnou údržbou inovativní technologií a špičkovou kvalitou. Lisy jsou vybaveny ve výrobě osvědčenými páskovacími hlavami Cyklop CFH-1 a CFL-2 s technologií utahování v intervalech, které zaručí strojům vybavených touto špičkovou technologií, vysoký páskovací výkon s maximální upínací silou a dlouhodobé nasazení. Jako světový specialista transportního balení nabízí firma Cyklop zákaznický servis a kompletní systémová řešení v daném oboru. Zákazník tímto získá maximální spolehlivost s rentabilitou.



Výhody na první pohled!

- Kvalita páskování díky vysokému utažení a pevnosti spoje
- Nastavitelné utažení pásky
- Snadná integrace do stávajících systémů
- Předvolba tlaku lisu
- Podélné i příčné páskování otočením palety o 90°
- Intuitivní ovládání celého zařízení dotykovým panelem
- Žádný stlačený vzduch
- Všechny stroje v souladu se směrnici pro strojní zařízení 2006/42/ES

Hlavní části páskovacího lisu

- Základní rám je složen z horního příčnicku, dvou bočních sloupů s integrovaným řetězem nebo hřebenem pro pohon lisu, bezúdržbovým vedením a masivním dopravníkovým systémem
- Páskovací agregáty s uchycením pro pojezd, převodovka pro pojezd lisu
- Pevné vedení pásky z kvalitní oceli
- Pohyblivé bajonety pro zavedení pásky paletou
- Fotonky pro určení přesné pozice palety

Možnost volby integrace standardního modulu pro zvýšení pevnosti

➤ Vyrovnání sil tahu pásky

Tah pásky je tímto systémem rovnoměrně rozložen po celém obvodu páskovaného předmětu a tím je dosaženo větší pevnosti.



Ovládací 5,7" barevný dotykový panel

Lisy v detailech

Technické údaje

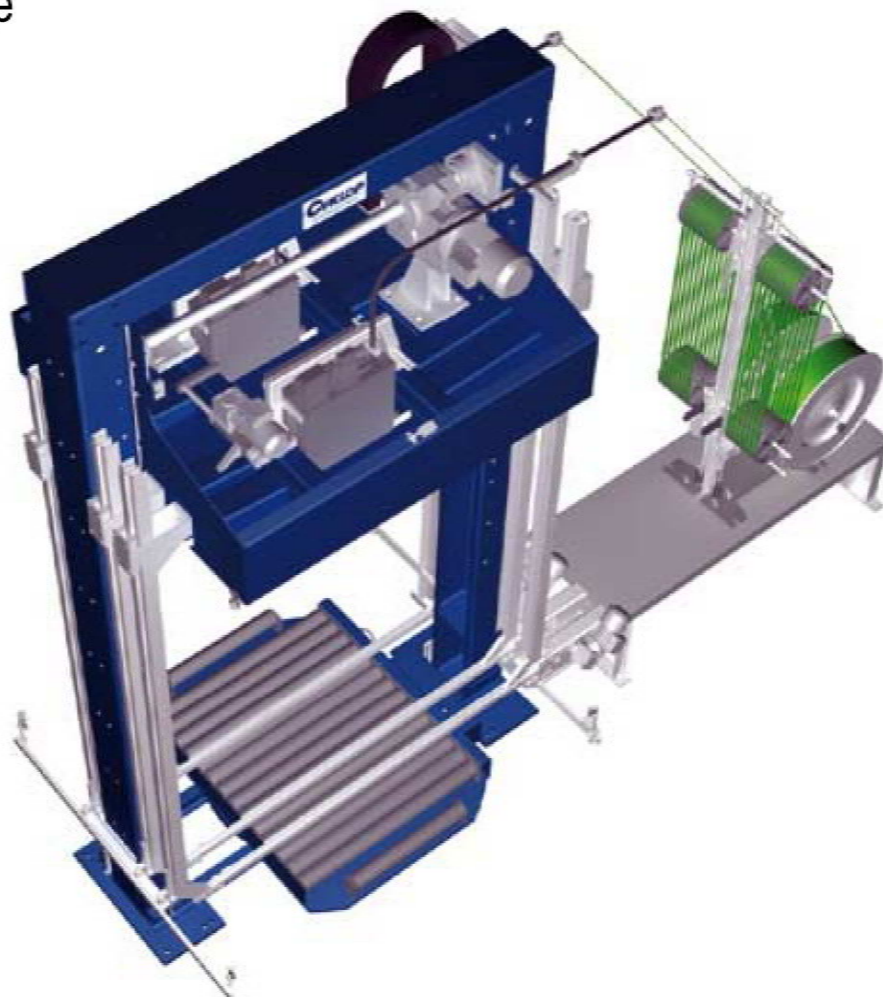

Základní údaje:

Celková výška stroje	4.210 mm	Provozní napětí	3/N/PE, (N=zatížený)
Váha stroje	ca. 4.000 kg max.	Řídicí napětí	24V, DC
Provozní teplota	+5°C do +35°C	Příkon	ca. 7 kW

Typ lisu	XZE 15	XZE 30	XZE 48
Tlak lisu	1.500 N	3.000 N	4.800 N
Systém pohonu	řetěz	hřeben	hřeben
Čas lisování	max. 4 s	max. 4 s	max. 4 s
Max.váha palety	1.000 kg	1.500 kg	1.000 kg
Systém vedení pásky	2x vedení	3x vedení	3x vedení
	2x agregát	2x agregát	2x agregát
	2x vedení	2x vedení	2x vedení
	1x agregát	2x agregát	2x agregát
Šířka průchodu	2.200mm nebo 1.1800 mm	2.200mm nebo 1.1800 mm	2.700mm nebo 2.200 mm
Výška průchodu	2.450 mm	2.500 mm, 2.450 mm	2.450 mm
Výška dopravníků	350 mm	300 mm, 350 mm	300 mm
Dopravní technika	- Dopravník - Dopravník s točnou - Dopravník s točnou a bočním pojezdem	- Dopravník -Dopravník s točnou - Dopravník s točnou a bočním pojezdem	- Dopravník - Dopravník s centrováním - Dopravník s otočným křížem a/nebo centrováním



Uplatnění ve výrobě kartonáže



Uplatnění v polygrafii

Lisy v detailech

Řešení s maximální produktivitou

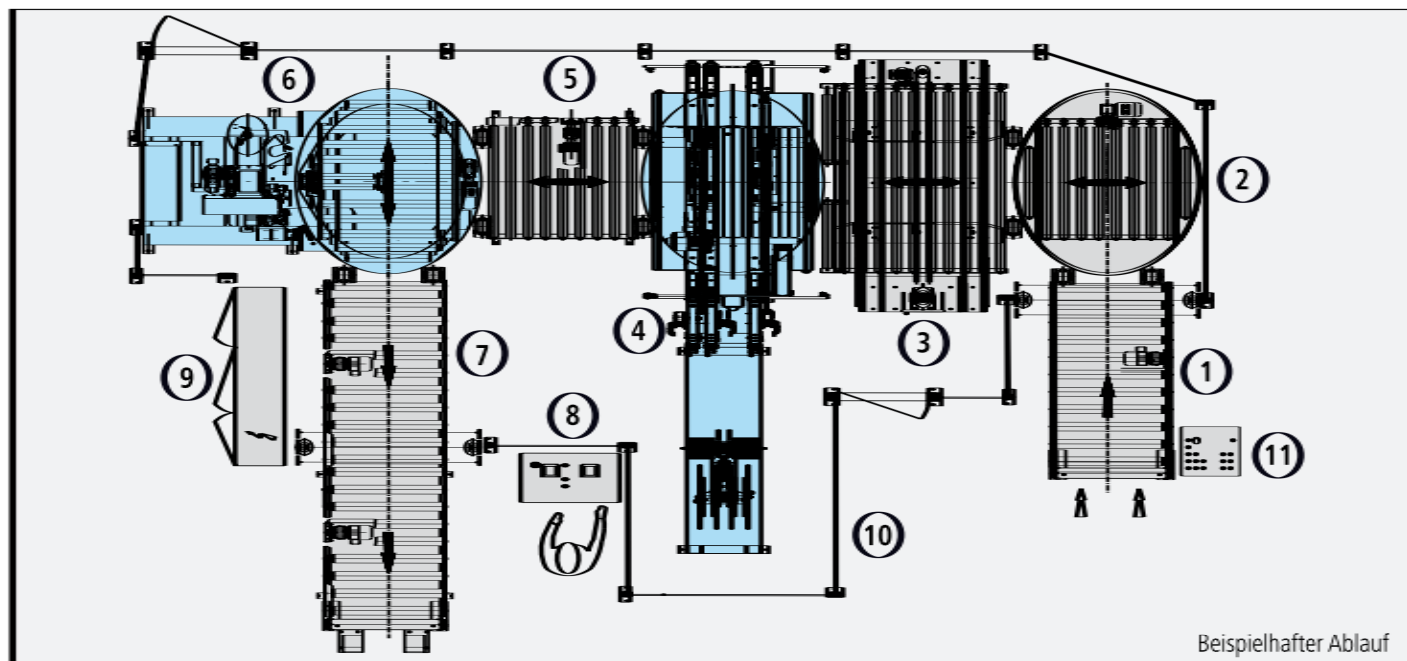

Beispielhafter Ablauf

- | | | | |
|--------------|-------------------------|------------------|----------------------|
| 1=Dopravník | 4=Páskovací lis XZE | 7=Dopravník | 10=Ochranné oplocení |
| 2=Točna | 5=Dopravník | 8=Ovládací panel | 11=Ovládací panel |
| 3=Centrování | 6=Ovjíječ palet GL 1020 | 9=Rozvaděč | |

Typ lisu	XZE 15	XZE 30	XZE 48
Použití	Sklo Papír Tiskařské výrobky	Papír Tiskařské výrobky	Sklo Kartonáž Tiskařské výrobky

Páskovací zařízení Cyklop - poskytované záruky podložené provozem náročných zákazníků

Jako přední specialista transportního balení nabízí firma Cyklop zákaznický servis a kompletní systémová řešení v daném oboru jednotlivým firmám přesně na míru.

Naše inovativní a precizně doladěné stroje, kvalitní materiály jsou neustále vyvíjeny našimi odborníky. Stroje mají široké uplatnění v každém větším průmyslu. Páskovací lisy řady XZE jsou vybaveny PET-technologíí a jsou nasazovány v papírenství, polygrafii, výrobě kartonáže a výrobě skleněných i plechových obalů.

Díky své konstrukci a modulárním řešením splňuje typová řada XZE jak výkonnostní tak i provozní nároky malých i velkých podniků. S páskovacími lisy firmy Cyklop zvednete produktivitu a zajištění svých výrobků při balení a současně snížíte své provozní náklady.

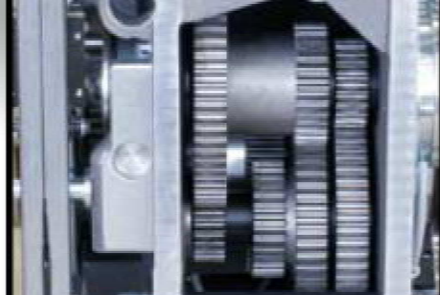

Pohon CFH-1 agregátu



PET páska v odvíječi KA-4

Agregát CFH-1

Vysoký výkon pro maximální jistění

Cyklop - vaše plus na kvalitě

- Dlouhodobá životnost díky speciálnímu systému mazání
- Vibrační svařování - nevzniká nepříjemný zápach po natavování pásky
- Kompaktní rozměry
- Minimální servis
- Výměna svařovací jednotky ve velmi krátkém čase
- Snadné opravy. Díly rychlého opotřebení se mění jako kompaktní jednotky
- K dostání se dvěma svařovacími jednotkami pro různé typy balených materiálů



Páskovací agregát CFH-1

Hlavní specifikace - technické údaje

Nastřelení a vytažení pásky:	2.9m/s
Utažení pásky:	až 5.000 N
Elektro:	
Napájecí napětí:	3/N/PE 230-415V, 50Hz
Celkový příkon:	1,0 kW
Ovládací napětí:	24 V DC

Cyklop PET vázací pásky

Pevnost není vše, ale přídržná síla - šoková rezerva má velkou roli

- Vyšší zajištění zboží během transportu větší šokovou rezervou a lepší pevností
- Menší možnost poranění, vyšší bezpečnost při práci
- Snížení provozních nákladů nižší vahou a snadnější manipulací
- Snížení nákladů na skladování a transport
- Snížení reklamací díky šetrnějšímu zacházení se zbožím
- Maximální hospodárnost
- Ekologické, 100% recyklovatelné



PET vázací páska

Dvě kvality vázací pásky

Vodě odolné a povětrnostním podmínkám stále Cyklop PET pásky jsou nabízeny ve dvou různých kvalitách. Díky široké škále nabízených rozměrů PET pásek, vyhovují nejvyšším bezpečnostním požadavům pro fixaci zboží.

CYKLOP Classic

S pevností v tahu 450 N / mm², je tato páska ideální pro páskování vlnité lepenky, nápojových obalů, plechovek a zboží s ostrými hranami.

CYKLOP Premium

Tato páska se svou pevností v tahu 550 N / mm² a minimálním průřezem má ty nejlepší vlastnosti pro bezpečné jistění zboží při jeho transportu. Pásky dosahují vysokou pevnost v tahu a současně jsou pružné s vysokou šokovou rezervou při nárazech.

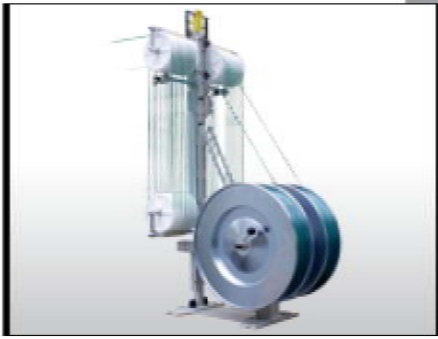

Cyklop - odvíječ umělohmotné pásy

KA-3 Jumbo, KA-5 a KA-5 Tandem

- Bezzátěžové odvíjení pásy
- Velká zásoba vázací pásy
- Kontrola vytažené pásy z vodítek
- Bezotřepové odvíjení pásy
- Optimální zařízení pro Cyklop stroje



Cyklop - ovíječka

- Automatické ovíjecí stroje palet s Cyklop-Power-Eco systémem. Průtah folie 6-300%
- Vhodné i pro různé šířky palet
- Vysoký komfort obsluhy
- Tichý chod



Skolení a servis

Naše plošná servisní síť, krátké dojezdové trasy a okamžitá dostupnost až 96 % všech náhradních dílů Vám zaručuje co nejrychlejší dobu reakce od poruchy. Také instalace zařízení, pravidelné prohlídky a opravy jsou prováděny našimi techniky rychle a spolehlivě. Po dohodě s našim servisním centrem nabízíme navíc 24 hodinový servis. Tím získáte vyšší životnost vašeho stroje a vaší firmě stoupne produktivita. Všichni servisní technici firmy Cyklop jsou stále školeni v našem školícím centru a toto může být použito i pro intenzivní školení našich zákazníků.

Cyklopack, spol. s r.o.
Vendryně 1012
739 94

Telefon: +420 558 340 230
Fax: +420 558 350 713
www.cyklopack.cz
info@cyklopack.cz

CYKLOP
INTERNATIONAL

THE
STRAPPING
COMPANY